

MULTI-VIEW II

- + für alle MULTI-Regelgeräte
- + zur Werkzeugverwaltung und Prozessdatenübertragung
- + USB- oder Ethernetanschluss
- + mit PC Software für WINDOWS®



PC Interface

Mit diesem Interface können alle Werkzeug- und Prozessdaten zwischen einem MULTI-Regelgerät und einem PC / Laptop per USB Schnittstelle oder Ethernet übertragen werden.

Dazu wird die Interface-Box an die serienmäßige Datenschnittstelle des Regelgeräts angeschlossen, am Ausgang steht die entsprechende Schnittstelle zur Verfügung. Die Spannungsversorgung erfolgt bei USB Betrieb direkt über die Schnittstelle, bei Ethernet über das mitgelieferte Steckernetzteil.

Nach Installation der mitgelieferten MULTI-VIEW II Software können die Werkzeugdaten in einer Datei auf dem PC abgelegt und später wieder in das Regelgerät geladen werden. Für die Prozessdaten kann ein beliebiges WINDOWS® Verzeichnis gewählt werden. Sie stehen somit z.B. für eine spätere Nachbearbeitung durch BDE / BDA-Systeme zur Verfügung.

HUMMEL AG

Geschäftsbereich EL
Merklinstraße 34
79183 Waldkirch
Germany

Tel. +49 (0)76 81 / 47 12-0
Fax +49 (0)76 81 / 47 12-99
E-Mail info.el@hummel.com

HUMMEL AG

Lise-Meitner-Straße 2
79211 Denzlingen
Germany
www.hummel.com

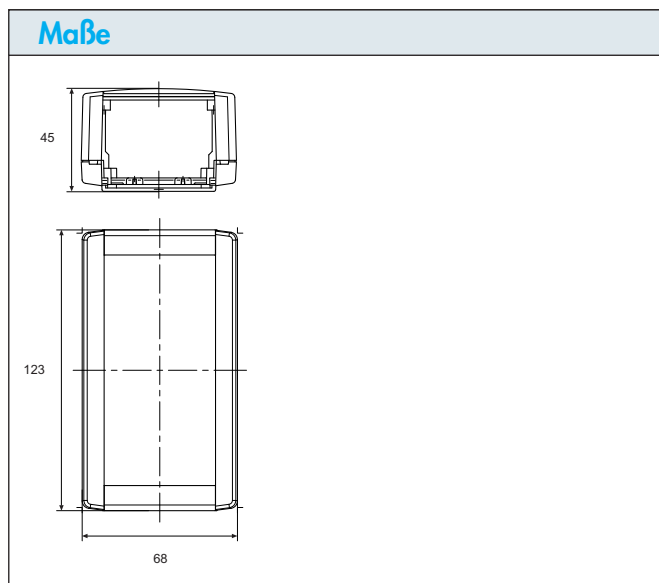

Technische Daten	
Gehäuse	Kunststoff-Schalengehäuse
Anschluss	Anschlusskabel zum Regelgerät 2 m lang, Ethernet-Stecker RJ45 oder USB-Stecker, Versorgungsstecker für Netzteil
Versorgung	Über USB-Schnittstelle oder mitgeliefertes Netzteil
Software	Für alle gängigen WINDOWS®-Versionen auf CD
Bestellbezeichnung	
Ethernet:	TS.MULTI-VIEW II.TCP/IP
USB:	TS.MULTI-VIEW II.USB